

# Tervetuloa kansainväliset jätesiirot -koulutukseen!

aloitamme klo 9.00

- varmistakaa, että kamera ja mikrofoni on kiinni
- tilaisuutta ei tallenneta
- esitysten materiaalit on saatavilla tilaisuuden jälkeen



Suomen ympäristökeskus  
Finlands miljöcentral  
Finnish Environment Institute

# Ohjelma:

## 9.00 Tilaisuuden aloitus

- Lyhyesti uudesta jätteen siirtoasetuksesta
- Jättesiirtolupahakemuksen tekeminen toiseen EU-maahan FTFS-järjestelmässä ja vienti-ilmoituksen käsittely järjestelmässä

## Tauko

- Jäte-erien lähettäminen ja vastaanotto- ja käsittelytietojen merkitseminen (EU:n sisäiset siirrot)
- Menettelyt, kun osapuolena on EU:n ulkopuolinen maa
- On behalf-toiminto
- Suomi.fi-valtuudet
- Ennakkokysymyksiä

## 12.00 Tilaisuuden päätös



# EU:n uusi jätteesiirtoasetus

Ylitarkastaja Kirsi Mäkinen



Suomen ympäristökeskus  
Finlands miljöcentral  
Finnish Environment Institute

# Esityksen sisältö

- Uusi jätteen siirtoasetus (2024/1157)
- EU:n sähköinen järjestelmä DiWaSS ja Syken Finnish TFS-järjestelmä
- Ilmoitusten käsittely siirtymäaikana
- Ns. vihreät jätteet



# Kansainväliset jätesiirot

- Suomen ympäristökeskus (Syke) on Suomen toimivaltainen viranomaisen kansainvälisissä jätesiiroissa.
- Syke tekee Suomessa yhteistyötä Tullin, poliisin, Lupa- ja valvontaviraston ja kuntien ympäristöviranomaisten kanssa.
- Jätteitä kuljetetaan maasta toiseen monista eri syistä:
  - edullisemmat käsittelykustannukset
  - lyhyempi kuljetusmatka käsittelylaitokseen
  - lähtömaassa ei ole sopivaa käsittelylaitosta tai tarpeeksi kapasiteettia
  - liiketoimintaa – jäte on usein arvokas raaka-aine.

# Uusi jätteen siirtoasetus (2024/1157)

- Asetus tuli voimaan keväällä 2024, mutta suurinta osaa muutoksista aletaan soveltamaan 21.5.2026.
- Uusi jätteen siirtoasetus (JSA): Euroopan parlamentin ja neuvoston asetus (EY) N:o 2024/1157 jätteiden siirroista sekä asetusten (EU) N:o 1257/2013 ja (EU) 2020/1056 muuttamisesta ja asetuksen (EY) N:o 1013/2006 kumoamisesta.
- Velvoite sähköisestä asioinnista, artikla 27, oma täytäntöönpanoasetus, ns. DIWASS-asetus (EU) 2025/1290.
- Keskeisimmät muutokset:
  - Ns. vihreiden jätteiden jätesierrojen ilmoitusvelvollisuus
  - Uusi EU:n laajuinen sähköinen keskusjärjestelmä (DiWaSS)
  - Vientirajoituksia ja kieltoja EU:n ulkopuolelle vietäville jätteille

# EU:n sähköinen järjestelmä DiWaSS ja Syken Finnish TFS-järjestelmä



# EU:n sähköinen keskusjärjestelmä, DiWaSS

- Jätesierroissa otetaan käyttöön koko EU:n laajuinen sähköinen keskusjärjestelmä.
- Käyttöönotto ja vaatimusta sähköisestä asiointista sovelletaan 21.5.2026 alkaen.
- Jätesiertolupien käsittely (21.5.2026) ja vihreiden siirtojen siirtoasiakirjat (1.1.2027) muuttuvat sähköisiksi.
- Muutoksia myös itse prosessiin, tavoitteena sujuvoittaa lupakäsittelyä.
- Lisätietojen pyytämistä ja toimittamista säädelty aikaisempaa tarkemmin.
- Viranomaisen voi lopettaa ilmoituksen käsittelyn, mikäli ei saa pyydettyjä tietoja määräaikojen puitteissa.
  
- Suomalaiset yritykset tekevät jätesiertoilmoitukset edelleen FTFS- järjestelmän kautta, joka integroidaan DiWaSS- järjestelmään.
- Poikkeuksena kuljetusyritykset, jotka kirjautuvat suoraan EU:n keskusjärjestelmän kautta siirtoasiakirjoille.

# Kuljetusyritysten uudet velvollisuudet

- Jätesierrojen siirtoasiakirjat muuttuvat sähköisiksi, kun jätesierroilmoitus on käsitelty uuden jätesierroasetuksen mukaisesti.
- Kuljetusyritysten tulee merkitä sähköisiin siirtoasiakirjoihin jätteen vastaanottaminen kuljetukseen.
- Merkinnät tehdään suoraan DiWaSS-järjestelmään. Kuljetusyritykset eivät käytä FTFS-järjestelmää.

# Ilmoitusten käsittely siirtymäaikana

- Jätesiiroilmoitukset, joista on tehty vastaanottovahvistus ennen 21.5.2026 käsitellään ja siirto toteutetaan asetuksen (1013/2006) mukaan.
- 21.5.2026 alkaen jätesiiroilmoitukset tulee tehdä uudessa TFS-järjestelmässä ja ne käsitellään uuden asetuksen (2024/1157) mukaan.
- Jos vastaanottomaan viranomaisena ei ole tehnyt jätesiirosta vastaanottovahvistusta ennen 21.5.2026, niin Syke päättää ilmoituksen käsittelyn ja ilmoitus raukeaa. Poikkeuksena tuonnit EU:n ulkopuolelta.
- Ilmoitukset, joista ei ole saatu vastaanottovahvistusta 21.5.2026 mennessä eivät siirry automaattisesti uuteen TFS-järjestelmään, vaan ne tulee tehdä sinne uudestaan ja päivittää asiakirjat uuden asetuksen mukaisiksi.
- Myöskään FTFS-järjestelmässä olevat vienti-ilmoitukset, jotka ovat UNFINISHED tai DRAFT tilassa, eivät siirry uuteen järjestelmään, vaan ne pitää tehdä uudessa järjestelmässä 21.5.2026 alkaen.
- Asetuksen 1013/2006 mukaan hyväksytyllä ilmoituksella siirretty jäte on hyödynnettävä/loppukäsiteltävä viimeistään 20.5.2027 tai jos kyseessä on ennakkohyväksytty laitos niin viimeistään 20.5.2029.
- Asetuksen 1013/2006 mukaiset ennakkohyväksynnit voimassa korkeintaan 20.5.2029 asti  
→ **Yritykset ja viranomaiset käyttävät kahta erillistä TFS-järjestelmää rinnakkain siirtymäajan.**

# Ns. vihreät siirrot



# Yleistä

- Ns. vihreät jätteet ovat tiettyjä jätteitä, joiden siirroista hyödynnettäviksi ei todennäköisesti aiheudu riskiä ympäristölle.
  - Tällaisia jätteitä ovat esimerkiksi metalliromu, jätepaperi ja käsittelemättömän puun jäte.
- Jäteviennit EU:sta ovat olleet jatkuvassa kasvussa. Jätettä viedään 35 miljoonaa tonnia pois EU:sta, josta noin puolet OECD-maiden ulkopuolelle. Raportit kertovat huonosta jätehuollosta useassa OECD-maiden ulkopuolisessa maassa ja uuden jätteen siirtoasetuksen tavoite onkin parantaa jätehuoltoa ympäristö ja ihmisten terveys huomioiden.

# Ns. vihreiden jätteiden siirrot

- Vihreiden jätteiden siirtoihin ei tarvitse hakea jätesiertolupaa EU- tai OECD-maiden sisällä.
- Siirron mukana tulee kuitenkin aina olla täytetty Annex VII tiedosto ja ennen siirron alkua on tehtävä lähettäjän ja vastaanottajan välinen jätteesiirtoasetuksen mukainen sopimus.

## Muutokset 21.5.2026 alkaen

- Käyttöön otetaan uuden jätteesiirtoasetuksen mukainen siirtoasiakirja (Annex VII).
  - Jos jätettä viedään ns. väliaikaiseen käsittelyyn, tulee siirtoasiakirjassa olla tiedot myös jätteen jatkokäsittelylaitoksista ja niissä suoritettavan käsittelyn käsittelykoodi (R-koodi).
  - Vastaanottajan tulee merkitä siirtoasiakirjaan jätteen vastaanotto ja käsittely. Velvoite käsitellä jäte vuoden sisällä jätteen vastaanotosta.
- Vihreiden siirtojen sopimus pohja on myös uudistettu.
- Uusi Annex VII tiedosto ja sopimus pohja löytyy jätesierrojen nettisivuilta: <https://www.ymparisto.fi/fi/luvat-ja-velvoitteet/jatteiden-kansainvaliset-siirrot/ohjeet-lomakkeet-ja-malliasiakirjat>

# Ns. vihreiden jätteiden siirrot

## Muutokset 1.1.2027 alkaen

- Sähköisen siirtoasiakirjan käyttö ja siirrosta ilmoittaminen viranomaiselle FTFS- järjestelmässä.
- Siirrosta ilmoitettava 2 työpäivää ennen siirron alkamista. Pieniä muutoksia voi tehdä tämän jälkeenkin.
- Jos vastaanottaja ei käytä EU:n sähköistä keskusjärjestelmää, niin siirron järjestävä henkilön vie tiedot järjestelmään.
- EU:n ulkopuolelta tuonneissa vastaanottaja vie tiedot järjestelmään.

→ Vihreiden jätteiden siirtojen seuranta ja valvonta tehostuu

# Ns. vihreiden jätteiden siirrot

## Muutokset 21.5.2027 alkaen

- Komission koostama luettelo OECD:n ulkopuolisista maista ja laitoksista, jonne vaarattomaksi luokiteltuja jätteitä saa siirtää tulee voimaan. Lista julkaistaan 21.11.2026 ja listaa päivitetään säännöllisesti.
  - Noudatetaan joko ns. vihreiden siirtojen menettelyä tai lupamenettelyä soveltuvin osin ja mukautuksin.
  - Jos maa ja jäte ei komission listalla, niin silloin on vientikielto.
- Jos jätettä viedään EU:n ulkopuolelle, niin jätteen viejän velvoitteena on varmistaa, että jätteen vastaanottava käsittelylaitos on auditoitu JSA liitteen X edellyttämin vaatimuksin.

# Finnish TFS-järjestelmän muutokset ja uusien jätesiirtoilmoitusten käsittely 21.5.2026 eteenpäin

Laura Haapola  
ylitarkastaja



Suomen ympäristökeskus  
Finlands miljöcentral  
Finnish Environment Institute

# Taustaa

Sähköinen järjestelmä kattaa jatkossa (uusi JSA, artikla 27):

- Jätesiertolupien käsittely (lisätietopyynnöt ja vastaukset pyyntöihin)
- Siirtoasiakirjat sekä jätesiertolupien että Annex VII (huom. Vasta 1.1.2027 alkaen)
- Väliaikaisen käsittelyn jälkeiset tiedot jätteen varsinaisesta käsittelystä, jos käsittely samassa maassa kuin missä jätteen väliaikainen käsittely
- Pyynnöt muutoksista voimassa oleviin ilmoituksiin ja muutosten käsittely
- Tieto ennakkohyväksyntäpäätöksistä (tämä ei ainakaan heti tule FTFS:n)
- Riippumatta yrityksen roolista jätesiertoluvassa, suomalaiset yritykset toimivat jatkossakin ainoastaan FTFS-järjestelmässä. HUOM! Kuljettajat käyttävät suoraan DIWASS:a (koulutus iltapäivällä).

# Keskeisimmät muutokset FTFS:ssä

- Uudella versiolla uusi osoite: <https://wwwp5.ymparisto.fi/finnishTfsDiwass/>
- Avautuu 21.5.2026. Vanhat ilmoitukset säilyvät vanhassa osoitteessa. Vanhasta järjestelmästä ei siirry tietoja uuteen järjestelmään.
- Ilmoitusnumero jatkossa muotoa esim. FI0126006489i
- FTFS:ssä ei voi enää itse luoda uusi yrityksiä, Syke lisää suomalaiset yritykset ja tekee tarvittavat muutokset yritysten tietoihin (+ non-EU).
- Ilmoittaja lähettää jatkossa ilmoituksen itse muille viranomaisille tarkistettavaksi.
- Jätteen tuottajia voi olla useampi, myös jätteen tuottajan tulee allekirjoittaa ilmoitus (uusi suomi.fi-valtuutus). Jättesiirron tulee kuitenkin edelleen lähteä yhdestä paikasta.
- Jatkossa moni sähköpostilla käsitelty asia hoituu sähköisessä asiointissa.
- Uusia liitevaatimuksia.
- Aikataulu kehitystyölle on ollut tiukka ja FTFS kehittäminen jatkuu myös 21.5.2026 jälkeen.
- Ohjemanuaali on valmistumassa ja julkaistaan verkkosivuillamme.

# Yritystiedoista

- Jotta viejä voi valita yrityksen jätesiirotulvalle, yrityksen tiedot täytyy olla tallennettuna järjestelmään, yritys pitää olla valittavissa eikä sitä voi enää luoda ilmoitusta tehdessä.
- Syke vie yritysten tiedot DIWASS:n massavientinä ennen 21.5. Tämä ei koske kuljetusyrityksiä, joiden tietoja lisätään pikkuhiljaa.
- DIWASS-järjestelmässä yrityksen päätunnistenumero on EORI-numero. Kaikilla yrityksillä ei ole EORI-numeroa, ja silloin käytetään pelkkää Y-tunnusta
- EORI-numero (Economic Operators Registration and Identification) on EU:n laajuinen, tulliselvityksissä käytettävä yksilöllinen tunnistenumero. Se on pakollinen yrityksille, jotka tuovat tai vievät tavaraa EU:n ulkopuolisten maiden kanssa.
- Kun viemme olemassa olevat yritystiedot DIWASS:n lisäämme EORI:n niille yrityksille joilla se on käytössä.
- Jos suomalainen yritys puuttuu laita viestiä: [wasteshipments@syke.fi](mailto:wasteshipments@syke.fi) ja toimita seuraavat tiedot: yrityksen nimi, EORI-tunnus jos käytössä, Y-tunnus, osoite, sähköposti ja puhelinnumero.
- HUOM, jos teillä on uusi kuljettaja, tulee kuljettajan kirjautua DIWASS-järjestelmään, tästä oma ohjeistus. Ei riitä että yrityksen tiedot lisätään järjestelmään.

# Jätesiirtolupahakemuksen tekeminen toiseen EU-maahan FTFS-järjestelmässä ja vienti-ilmoituksen käsittely järjestelmässä



Suomen ympäristökeskus  
Finlands miljöcentral  
Finnish Environment Institute

# Jätésiirtolupahakemuksen tekeminen

- Uusi ilmoitus luodaan ns. normaalisti NEW NOTIFICATION-toiminnolla
- Jotta voit lisätä muita yrityksiä ilmoitukselle, yritysten täytyy olla järjestelmässä jo valmiiksi.
- Jos yrityksen tiedot löytyvät valikosta, voit lisätä yhteyshenkilön tiedot vapaasti.
- Jos yritystä ei löydy valikon kautta, paina **ADD NEW COMPANY**
- Jos haun kautta et löydä yritystä tarkoittaa se että yrityksen tietoja ei ole tallennettu DIWASS-järjestelmään. Ole yhteydessä kyseiseen yritykseen, jotta saat yrityksen tiedot järjestelmään.
- Samoin tuonti-ilmoituksissa jos saat tiedon, että yrityksenne tietoja ei löydy järjestelmästä, ole yhteydessä Sykeen: [wasteshipments@syke.fi](mailto:wasteshipments@syke.fi)
- Syke lisää suomalaiset yritykset järjestelmään.

### Add new company

#### Search for the company

Companies added to notifications must exist in the EU system.  
Use the search function to find the company you wish to add to the local system.  
If you can not find the company, you need to contact a Competent Authority to add the company to the EU system.  
If the company is a Finnish company, contact Syke.  
If the company is a foreign company, contact the Competent Authority of the country where the company is located.

Country *	Name	Registration no	
<input type="text"/>	<input type="text"/>	<input type="text"/>	<input type="button" value="SEARCH"/>

# Jätesiirtolupahakemuksen tekeminen

- Uusi kohta: address where the shipment starts (route and other involved authorities-välilehti).
- Pääsääntönä jätteen lähtöpaikka on jätteen tuottajan toimipaikka.
- Voi valita valikosta jätteen lähtöpaikaksi jätteen tuottajan tiedot tai lisätä tiedon kirjoittamalla. HUOM! Jätteen tulee lähteä yhdestä paikasta ja lähtökohtaisesti jätteen lähtöpaikalla tulee olla lupa varastoida jätettä.
- Uusia liitteitä, ainakin:
- Jos jäte on tarkoitettu loppukäsiteltäväksi: todiste siitä, että 11 artiklan 1 kohdan a alakohdan edellytykset täyttyvät
- Ilmoituksen tekijän vakuutus mm. siitä, ettei tätä ole tuomittu laittoman siirron suorittamisesta tai muusta ympäristönsuojeluun tai ihmisten terveyden suojeluun liittyvästä laittomasta teosta, liittyen artikla 11 ja 12
- Liitteiden nimissä on muutenkin muutoksia ja liitevaihtoehtoja on tullut lisää.
- Sallitut liitemuodot PDF ja JPEG (max. 32 MT per liite).

# Jätesiertolupahakemuksen lähettäminen

- On ilmoittajan vastuulla lähettää ilmoitus vastaanottavalle viranomaiselle ja mahdollisille kauttakulkeviranomaisille.
- On edelleen mahdollista tehdä ilmoitusluonnos FTFS-järjestelmässä ja lähettää se etukäteistarkistettavaksi Sykelle (UNFINISHED > DRAFT). Normaalimenettely eli Syke tarkistaa ilmoituksen tiedot ja pyytää tarvittaessa lisätietoja tai muokkaamaan ilmoituksen tietoja.
- On myös mahdollista lähettää ilmoitus jatkossa suoraan kaikille viranomaisille, huomaa kuitenkin että seuraavia tietoja ei enää pysty muokkaamaan ilmoituksen lähettämisen jälkeen:
  - maatiedot (vastaanottomaa, kauttakulkumaat), viranomaistiedot, ilmoittajan tiedot
  - Syke ei pääse ”korjaamaan” ilmoituksen tietoja ilmoittajan puolesta enää sen jälkeen kun ilmoitus on SUBMITTED
- Jätesierailmoituksen allekirjoitus tapahtuu järjestelmässä suoraan (ei enää tulostamista eikä erillisiä sähköisiä allekirjoituksia).
- Myös jätteen tuottajan tulee allekirjoittaa ilmoitus ennen sen lähettämistä eteenpäin.
- Kun allekirjoitukset ovat kunnossa, SENT TO CAS

# Vienti-ilmoituksen käsittely järjestelmässä

- Ilmoituksen ottaa aina ensin käsiteltäväkseen lähtömaan viranomainen eli vienneissä Syke.
- Jos olette lähettäneet ilmoituksen suoraan tarkastettavaksi (ei DRAFT-vaihetta) Syke käy läpi ilmoituksen ja lähettää tarvittaessa lisätietopyynnön: Request for information.
- Vastatkaa lisätietopyyntöön. Pääsette samalla lisäämään liitteitä ja muokkaamaan ilmoituksen tietoja.
- HUOM! Jos oleelliset tiedot ovat väärin: Involved countries(\*), Involved CAs(\*), Notifier(\*)
  - > Syke muokkaa ilmoituksen tilan INVALID eikä ilmoituksen käsittely voi enää jatkua vaan vaaditaan uusi ilmoitus
- Kun Syke on saanut tarvittavat tiedot, muokkaa se ilmoituksen: NOTIFICATION PROPERLY CARRIED OUT

# Vienti-ilmoituksen käsittely järjestelmässä

- Kun Syke muokkaa ilmoituksen: NOTIFICATION PROPERLY CARRIED OUT, siirtyy ilmoituksen käsittely vastaanottomaan (kauttakulkumaiden viranomaisille).
- Muut asianomaiset viranomaiset tekevät mahdollisesti omat lisätietopyyntönsä ja ne tulevat samaan kohtaan näkyville kuin Sykenkin lisätietopyynnöt.
- Ilmoittaja voi taas tarvittaessa muokata ilmoituksen tietoja tai lisätä liitteitä samalla kun vastaa lisätietopyyntöön.
- Asetuksen mukaan viranomainen voi tehdä enintään kolme lisätietopyyntöä.
- Kun vastaanottomaan viranomainen on tyytyväinen ilmoituksen tietoihin, hän muokkaa ilmoituksen: PROPERLY COMPLETED. Tämä vertautuu vähän samaan kuin aiempi acknowledgement.
- Lähtö- tai vastaanottomaan viranomainen voi tehdä kieltävän päätöksen jo ennen kuin on katsonut että ilmoitus on asianmukaisesti tehty jos on ilmeistä että artk. 11 edellytykset eivät täyty tai 12 art. mukainen vastalause
- PROPERLY COMPLETED ja siitä 30 pv. kun päätös pitää tehdä. Kauttakulkumaan hiljainen hyväksyntä 30 pv. jälkeen. Hiljainen hyväksyntä on voimassa saman ajan kuin vastaanottavan maan päätös.

# Vienti-ilmoituksen käsittely järjestelmässä

- Viranomaisten päätökset tulevat näkyville järjestelmään ja järjestelmä luo ilmoituksen voimassa olon päätöspäivistä automaattisesti (jos viranomaisten antamat valid dates-tiedot eroavat).
- Kun kaikki viranomaiset ovat antaneet hyväksyntä (hiljainen hyväksyntä kauttakulkumailta), muuttuu ilmoituksen tila CONSENT. Kun myös siirtoaika on voimassa niin ilmoituksella voi lähettää eriä.
- CONSENT-tilassa oleva ilmoitus ilmestyy näkyviin niille kuljettajille DIWASS-järjestelmässä jotka on nimetty ilmoituksessa kuljettajaksi.
- Jos CONSENT-tilaiseen ilmoitukseen on tarve tehdä muutoksia, ilmoittaja voi tehdä: Request for change after consent (esim. kuljettajalisäpyynnöt tai rajanylityspaikkamuutokset).
- Viranomaiset hyväksyvät pyynnön ja viranomaisen muokkaa pyydetyin muutoksen ilmoituksen tietoihin.

# 4. Lifecycle of the notification

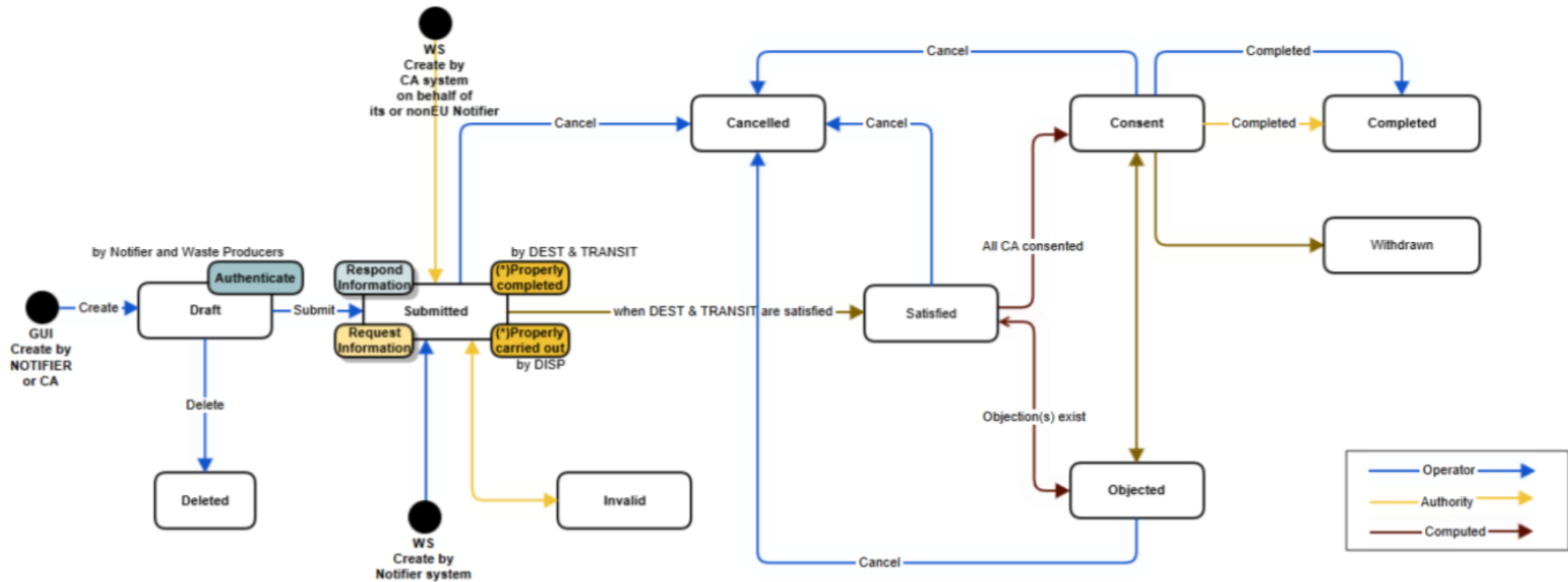

# Jäte-erien lähettäminen ja vastaanotto- ja käsittelytietojen merkitseminen

Pirke Suoheimo  
ylitarkastaja



Suomen ympäristökeskus  
Finlands miljöcentral  
Finnish Environment Institute

# Ennakoilmoitus jäte-erän siirrosta

- Ennakoilmoitus jäte-erän siirrosta tulee tehdä kaksi työpäivää ennen siirron alkamista.
- Tee ilmoitus normaalisti järjestelmässä, DRAFT-version voi tehdä etukäteen
- Tietoja jätteen todellisesta määrästä, kuljetusyryksistä ja mahdollisesti lisättävästä kontin numerosta voidaan muuttaa vielä ennen siirron alkamista.
- Täytettyä ja lähetettyä siirtoasiakirjaa ei tarvitse enää lähettää sähköpostilla erikseen, vaan tiedoista muodostuu sähköinen siirtoasiakirja.
- Kun siirto on ANNOUNCED-tilassa, siirron tiedot ilmestyvät näkyviin jätesiirtoluvassa hyväksytyille kuljettajille DIWASS-järjestelmässä.
- Kun ensimmäinen kuljettaja tekee siirtoasiakirjalle merkinnän siirtyä siirtoasiakirja tilaan: MOVING
- Siirtoasiakirjan ja viranomaisten hyväksynnät sisältävän ilmoitusasiakirjan on oltava saatavilla siirron aikana joko sähköisesti DIWASS-järjestelmässä, tai siirron mukana paperisena.
- Ilmoituksen tekijä vastaa siitä, että siirron aikana mahdolliseen paperiseen asiakirjaan tehdyt muutokset ja lisäykset tehdään myös sähköiseen järjestelmään.

# Jäte-erän lähettäminen

## Shipments

FETCH DATA FROM DIWASS

ADD SHIPMENT CANCEL SELECTED SHIPMENT

Download table

	Index ^	DiwassIdentifier	DiwassStatus	Dispatched	First transport date	Intended quantity	Date received	Expected date of disposal or recovery	Quantity received	Rejected quantity	Rejection reason	Date treated	Reused quantity	Otherwise recovered quantity	Disposed quantity	Canceled	Carriers	ANNEX IB
○	#1			05.05.2026		500.0 Tonnes 0 m <sup>3</sup>	06.05.2026		500.0 Tonnes 0 m <sup>3</sup>	0 Tonnes 0 m <sup>3</sup>		09.05.2026	0 Tonnes 0 m <sup>3</sup>	0 Tonnes 0 m <sup>3</sup>	0 Tonnes 0 m <sup>3</sup>			
~						500.0 Tonnes			500.0 Tonnes	0 Tonnes			0 Tonnes	0 Tonnes	0 Tonnes			

## Shipment no 5

Actual date of shipment \* Intended tonnes \* Number of packages Info

dd.mm.yyyy

Carrier(s) \*

Download table

Company name	Means of transport	Registration no	Street address	Contact person	Tel
<input type="text"/>	A				
<input type="text"/>	W				

PREVIEW ANNEX IB

# Jäte-erien lähettäminen

## 3. Lifecycle of the movement document

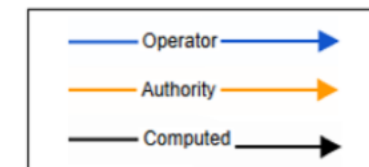
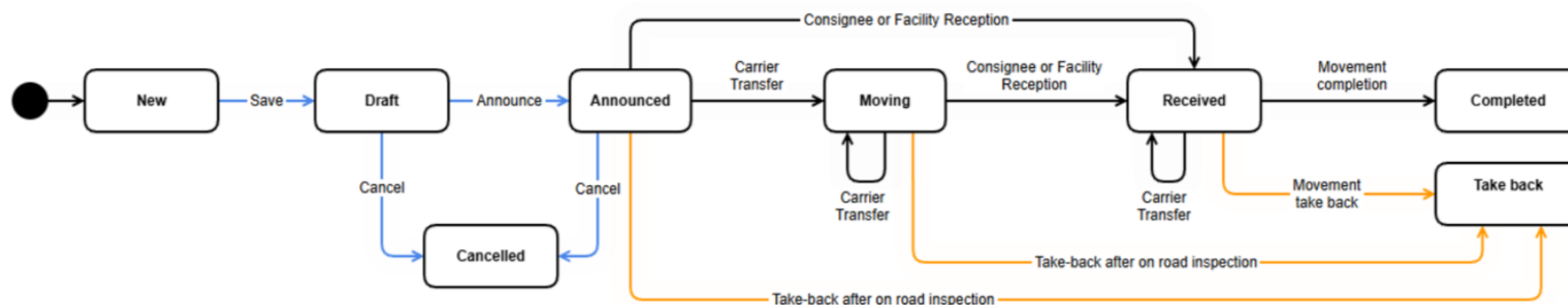

# Jäte-erän vastaanotto- ja käsittelytietojen merkitseminen

- Jätteen vastaanottaja merkitsee jätteen vastaanotetuksi **kahden työpäivän** kuluessa jätteen vastaanottamisesta.
- Jätteen käsittelyn päätyminen ensimmäisessä vastaanottavassa laitoksessa on ilmoitettava **30 päivän** kuluessa käsittelyn päättymisestä.
- Kun jäte-erän käsittely on merkitty valmiiksi, siirtyy jäte-erä tilaan: COMPLETED
- Tiedot jätesirroista tulee säilyttää viisi vuotta jätesiirtoluvalla siirretyn viimeisen erän käsittelypäivän jälkeen.
- Jäte-erät tulee olla kaikki vastaanotettu ennen siirtoajan päättymistä.

# Jäte-erän vastaanottaminen

## Shipments







FETCH DATA FROM  
DIWASS

RECEIVE SHIPMENT(S)    TREAT SHIPMENT(S)

 Download table ▾

Index ^	DiwassIdentifier	DiwassStatus	Dispatched	First transport date	Intended quantity	Date received	Expected date of disposal or recovery	Quantity received	Rejected quantity	Rejection reason	Date treated	Reused quantity	Otherwise recovered quantity	Disposed quantity	Canceled	Carriers	ANNEX IB
#1			05.05.2026		500.0 Tonnes 0 m <sup>3</sup>	06.05.2026		500.0 Tonnes 0 m <sup>3</sup>	0 Tonnes 0 m <sup>3</sup>		09.05.2026	0 Tonnes 0 m <sup>3</sup>	0 Tonnes 0 m <sup>3</sup>	0 Tonnes 0 m <sup>3</sup>		► S, S, S	

## Receive shipment(s) - FI0116000006 ✕

	Dispatched	Intended tonnes	Intended volume	Date received	Expected date of disposal or recovery	Received tonnes	Received volume	Rejected tonnes	Rejected volume	Rejection reason
#3	09.05.2026	500.0		<input type="text" value="dd.mm.yyyy"/> 	<input type="text" value="dd.mm.yyyy"/> 	<input type="text"/>	<input type="text"/>	<input type="text"/>	<input type="text"/>	<input type="text"/>
#6	11.03.2026	33.0		<input type="text" value="dd.mm.yyyy"/> 	<input type="text" value="dd.mm.yyyy"/> 	33.0	<input type="text"/>	<input type="text"/>	<input type="text"/>	<input type="text"/>
#8	12.03.2026	33.0		<input type="text" value="dd.mm.yyyy"/> 	<input type="text" value="dd.mm.yyyy"/> 	<input type="text"/>	<input type="text"/>	<input type="text"/>	<input type="text"/>	<input type="text"/>

SEND RECEIPT    CANCEL

# Tiedot jatkokäsittelylaitoksen käsittelyn päättymisestä

- Jos tuonti-ilmoitus on väliaikaiseen käsittelyyn (esim. R12):
  - Jätteen ensimmäisen käsittelylaitoksen velvollisuus on viedä myös jätteen varsinaisen käsittelyn tiedot järjestelmään varsinaisen käsittelijän puolesta.
  - Tiedot annetaan vain samassa maassa tapahtuvasta jatkokäsittelystä.
  - Jatkokäsittelystä annetaan Komission antaman asetuksen (EU) 2024/2571 liitteen I tiedot.
- Delegated regulation - EU - 2024/2571 - EN - EUR-Lex
- Esim. tuonti Suomeen jätteen väliaikaiseen käsittelyyn. Yritys X vastaanottaa jätteen ja lajittelee jätettä eri fraktioihin (R12) ja merkitsee järjestelmään kun R12 käsittely on päättynyt. Osa jätteestä jatkaa metallihyödyntämiseen Suomessa laitokseen Y. Yritys X vie myös yrityksen Y käsittelytiedot järjestelmään kun yritys Y on ilmoittanut yritykselle X tarvittavat tiedot. Osa jätteestä jatkaa jatkokäsittelyyn Ruotsiin ja näitä käsittelytietoja ei merkitä järjestelmään. Jäte siirtyy Ruotsiin joko uudella jätesiertoluvalla tai ns. vihreänä jätteenä.

1. <b>Todistusta vastaavan ilmoituksen numero:</b>	2. <b>Vastaava(t) siirron järjestysluku (-luvut) <sup>(1)</sup>:</b>
3. <b>Laitos:</b> (ilmoitetaan tapauksen mukaan) <input type="checkbox"/> <b>Väliaikainen</b> <input type="checkbox"/> <b>Muu kuin väliaikainen</b>	4. <b>Jätetunniste</b> (ilmoittakaa asianmukaiset koodit): i. Baselin yleissopimuksen liite VIII (tai IX, jos sitä sovelletaan): ii. OECD-koodi (jos eri kuin kohdassa i): iii. Liite IIIA tai IIIB, jos sovelletaan: iv. EU:n jäteluettelo <sup>(2)</sup> : v. Tuontimaan käyttämä kansallinen koodi <sup>(3)</sup> : vi. Muu koodi (mikä):
<input type="checkbox"/> <b>loppukäsittelylaitos</b> <input type="checkbox"/> <b>hyödyntämislaitos</b>	
Rekisteröintinumero: Nimi: Osoite: Yhteyshenkilö: Puhelin: Sähköposti:	
5. <b>Vastaanotettu määrä:</b> Päivämäärä(t): Tonnia (Mg): m <sup>3</sup> :	6. <b>Vastaanotetun jätteen nimi ja koostumus <sup>(4)</sup>:</b>
7. <b>Käsitellyt määrät</b>	
Uudelleenkäyttöä varten valmisteltu tai kierrätetty määrä:	Tonnia (Mg): m <sup>3</sup> : R-koodi:
Muulla tavoin hyödynnetty määrä:	Tonnia (Mg): m <sup>3</sup> : R-koodi:
Loppukäsittely määrä:	Tonnia (Mg): m <sup>3</sup> : D-koodi <sup>†</sup> :
8. <b>Vakuutan, että kentissä 3–7 annetut tiedot ovat parhaan tietämykseni mukaan täydelliset ja paikkansapitävät ja että laitos on suorittanut edellä kuvatun jätteen hyödyntämisen/loppukäsittelyn:</b>	
Nimi:	
Päiväys:	
Allekirjoitus:	
<sup>(1)</sup> Täytetään merkitsemällä asetuksen (EU) 2024/1157 liitteessä IB vahvistetun siirtoasiakirjan 2 kohdassa ilmoitetut numerot. <sup>(2)</sup> Täytetään, jos kyseessä on EU:n sisäinen siirto tai tuonti EU:hun kolmansista maista. <sup>(3)</sup> Täytetään, jos kyseessä on vienti EU:sta kolmansiin maihin tai EU:n kautta tapahtuva kuljetus kolmansista maista kolmansiin maihin. <sup>(4)</sup> Ilmoittakaa tarvittaessa yksityiskohtaiset tiedot.	

# Menettelyt, kun osapuolena on EU:n ulkopuolinen toimija



Suomen ympäristökeskus  
Finlands miljöcentral  
Finnish Environment Institute

# EU:n ulkopuoliset siirrot tai EU:n ulkopuolinen kuljettaja

- Sähköinen siirtoasiakirjavelvoite ja DIWASS-järjestelmän käyttö koskevat vain EU-maiden yrityksiä ja viranomaisia.
- DIWASSin käyttö on muiden maiden viranomaisille ja toimijoille vapaaehtoista. Voi olla tilanne, että tietyn maan viranomainen käyttää järjestelmää mutta yritykset eivät ja toisinpäin.
- Ei ole etukäteen tietoa mitkä EU:n ulkopuoliset yritykset (tai viranomaiset) aikovat ottaa DIWASSin käyttöön.
  - Norjan viranomainen ja norjalaiset yritykset aikovat käyttää DIWASSia.
- Eri toimijoilla on velvollisuus viedä sähköiseen järjestelmään tietoja EU:n ulkopuolisen toimijan puolesta (toimiminen 'on behalf').
  - Ilmoittaja lisää tarvittaessa tiedot EU:n ulkopuolisen kuljetusyrityksen, jätteen vastaanottajan ja/tai vastaanottavan laitoksen puolesta jätteen viennissä.
  - Jätteen tuonnissa tiedot vie järjestelmään vastaanottavan maan viranomainen.
- On behalf -toiminto ei vaadi erillistä valtuutusta, vaan toimii järjestelmän sisällä.

# On behalf-toiminto

1. Jos EU:n sisäinen siirto ja mukana on EU:n ulkopuolinen kuljettaja, joka ei käytä DIWASSia

- Paperinen siirtoasiakirja saattaa olla edelleen käytössä.
- Ilmoittajan velvollisuus viedä kuljettajan / kuljettajien tiedot järjestelmään.

2. Jos siirto EU:n ulkopuolelle eivätkä EU:n ulkopuoliset toimijat käytä DIWASSia

- Eräilmoitukset tehdään Finnish TFS:ssä ja esitötetty siirtoasiakirja ja viranomaisten hyväksynät sisältävä ilmoitusasiakirja tulostetaan kuljetuksen mukaan. Vastaanottaja tekee vastaanotto- ja käsittelymerkinnät paperiseen asiakirjaan ja ilmoittaja merkitsee tiedot Finnish TFS:ään vastaanottajan puolesta.

HUOM! DIWASS-järjestelmän puolelta tulostettu siirtoasiakirja ja ilmoitusasiakirja ovat hieman erilaisia kuin meidän järjestelmän tulosteet.

# Suomi.fi-valtuudet



Suomen ympäristökeskus  
Finlands miljöcentral  
Finnish Environment Institute

# Suomi.fi valtuuksista

- Kirjautuminen Finnish TFS -järjestelmään ja suomi.fi -valtuuksien anto jatkuvat normaalisti.
- Suomalaisen yrityksen tulee täyttää jätesiiroilmoitus Finnish TFS –järjestelmässä, joten enää ei ole mahdollista pyytää erikseen ilmoitusnumeroa ja lähettää dokumentteja sähköpostin välityksellä suomalaisen yrityksen puolesta.
- Suomen ympäristökeskus ei toimi suomalaisen yrityksen puolesta järjestelmässä.
- Suomi.fi:ssä voi antaa valtuudet vain yritykselle, jolla on olemassa oleva Y-tunnus.
- Uusi valtuusasia jätesiiroilmoituksen allekirjoittamiseen: jätteen tuottajan tulee allekirjoittaa jätesiiroilmoitus, jos ilmoituksen tekijänä on välittäjä. Valtuusasia ei todennäköisesti ole vielä käytössä 21.5.2026
- Lisätietoa suomi.fi –valtuuksista [Valtuudet - Suomi.fi](#)

# Ennakkokysymykset



Suomen ympäristökeskus  
Finlands miljöcentral  
Finnish Environment Institute

# Ennakkokysymykset

1. Voiko DIWASS järjestelmän testiympäristöön saada pääsyn yrityskäyttäjänä?
  2. Milloin DIWASS avautuu käyttäjille?
- Suomalaiset toimijat eivät käytä DIWASS-järjestelmää suoraan lukuun ottamatta kuljettajia. Uudistettu TFS-järjestelmä avautuu 21.5.2026, eikä sitä ennen valitettavasti ole saatavilla testiympäristössä.
  - DIWASS-järjestelmä on auki ja sinne on voinut lisätä yrityksiä. Siellä ei kuitenkaan pysty valmistelemaan vielä ilmoituksia tms. Varsinainen käyttö alkaa 21.5. ja Suomessa vastaavasti uuden jätteen siirtoasetuksen mukainen Finnish TFS -järjestelmä aukeaa käyttäjille samana päivänä.

# Syken jätesiertotiimin yhteystiedot

## Sähköposti

- [wasteshipments@syke.fi](mailto:wasteshipments@syke.fi)

## Ylitarkastajat

- Laura Haapola p. +358 295 252 299
- Eevaleena Häkkinen p. +358 295 251 200
- Katri Lautala p. +358 295 251 807
- Kirsi Mäkinen p. +358 295 252 388
- Hannele Nikander p. +358 295 251 456
- Emma Nurmi p. +358 295 252 024
- Pirke Suoheimo p. +358 295 251 663





# Kiitos!



Suomen ympäristökeskus  
Finlands miljöcentral  
Finnish Environment Institute